

IO 50 SQFlex

Instrucciones de instalación y funcionamiento



be
think
innovate

GRUNDFOS 

IO 50 SQFlex

English (GB)

Installation and operating instructions 6

Български (BG)

Упътване за монтаж и експлоатация. 11

Čeština (CZ)

Montážní a provozní návod 16

Deutsch (DE)

Montage- und Betriebsanleitung 21

Dansk (DK)

Monterings- og driftsinstruktion 26

Eesti (EE)

Paigaldus- ja kasutusjuhend. 31

Español (ES)

Instrucciones de instalación y funcionamiento. 36

Suomi (FI)

Asennus- ja käyttöohjeet 41

Français (FR)

Notice d'installation et de fonctionnement. 46

Ελληνικά (GR)

Οδηγίες εγκατάστασης και λειτουργίας. 51

Hrvatski (HR)

Montažne i pogonske upute 56

Magyar (HU)	
Telepítési és üzemeltetési utasítás	61
Italiano (IT)	
Istruzioni di installazione e funzionamento	66
Lietuviškai (LT)	
Įrengimo ir naudojimo instrukcija	71
Latviešu (LV)	
Uzstādīšanas un ekspluatācijas instrukcija	76
Nederlands (NL)	
Installatie- en bedieningsinstructies	81
Polski (PL)	
Instrukcja montażu i eksploatacji	86
Português (PT)	
Instruções de instalação e funcionamento	91
Română (RO)	
Instrucțiuni de instalare și utilizare	96
Srpski (RS)	
Uputstvo za instalaciju i rad	101
Русский (RU)	
Паспорт, Руководство по монтажу и эксплуатации	106
Svenska (SE)	
Monterings- och driftsinstruktion	111
Slovensko (SI)	
Navodila za montažo in obratovanje	116

Slovenčina (SK)	
Návod na montáž a prevádzku	121
Türkçe (TR)	
Montaj ve kullanım kılavuzu	126
Українська (UA)	
Інструкції з монтажу та експлуатації	131
中文 (CN)	
安装和使用说明书	136
(AR) العربية	
تعليمات التركيب و التشغيل	141
Appendix A.	146
EU declaration of conformity.	148
UK declaration of conformity.	153
Moroccan declaration of conformity.	154
Operating manual EAC	157

Español (ES) Instrucciones de instalación y funcionamiento

Traducción de la versión original en inglés

Contenido

1. Información general	36
1.1 Indicaciones de peligro	36
1.2 Notas	37
2. Aplicaciones	38
3. Instalación	38
3.1 Instalación mecánica	38
3.2 Conexión eléctrica	38
4. Datos técnicos	40
5. Eliminación del producto	40

1. Información general



Lea este documento antes de instalar el producto. La instalación y el funcionamiento deben tener lugar de acuerdo con la normativa local vigente y los códigos aceptados de prácticas recomendadas.



El uso de este producto requiere experiencia y conocimientos acerca del mismo. Las personas con habilidades físicas, sensoriales o mentales limitadas no deben usar este producto a menos que lo hagan bajo vigilancia o hayan sido instruidas para ello por una persona responsable de su seguridad. Los niños no deben usar este producto ni jugar con él.

1.1 Indicaciones de peligro

Las instrucciones de instalación y funcionamiento, de seguridad y de mantenimiento de Grundfos pueden contener los siguientes símbolos e indicaciones de peligro.



PELIGRO

Indica una situación peligrosa que, de no corregirse, dará lugar a un riesgo de muerte o lesión personal grave.



ADVERTENCIA

Indica una situación peligrosa que, de no corregirse, podría dar lugar a un riesgo de muerte o lesión personal grave.



PRECAUCIÓN

Indica una situación peligrosa que, de no corregirse, podría dar lugar a un riesgo de lesión personal leve o moderada.

Las indicaciones de peligro tienen la siguiente estructura:

PALABRA DE SEÑALIZACIÓN



Descripción del riesgo

Consecuencias de ignorar la advertencia

- Acciones que deben ponerse en práctica para evitar el riesgo.

1.2 Notas

Las instrucciones de instalación y funcionamiento, de seguridad y de mantenimiento de Grundfos pueden contener los siguientes símbolos y notas.



Respete estas instrucciones para productos antideflagrantes.



Un círculo de color azul o gris con un signo de admiración en su interior indica que es preciso poner en práctica una acción.



Un círculo de color rojo o gris con una barra diagonal y puede que con un símbolo gráfico de color negro indica que debe evitarse o interrumpirse una determinada acción.



No respetar estas instrucciones puede dar lugar a un mal funcionamiento del equipo o a daños en el mismo.



Sugerencias y consejos que facilitan el trabajo.

2. Aplicaciones

La caja de conexión IO 50 SQFlex está fabricada para los sistemas solares SQFlex y es un interruptor ON/OFF para el sistema de suministro eléctrico. Además, el IO 50 funciona como punto de conexión para todo el cableado necesario.

Mediante el interruptor ON/OFF, es posible:

- arrancar/parar la bomba;
- restablecer las alarmas.

La conexión eléctrica y la protección deben realizarse según las normativas locales.

3. Instalación



ADVERTENCIA

Riesgo de muerte o lesión personal grave

- Antes de comenzar a trabajar con el IO 50, comprobar que el suministro eléctrico está desconectado y que no puede conectarse accidentalmente.

3.1 Instalación mecánica

El IO 50 SQFlex debe colocarse en una superficie estable y firme para fijar la caja.

3.2 Conexión eléctrica

Las conexiones eléctricas deben ser realizadas por un electricista autorizado según la normativa local.

En la sección A.1. *Appendix* se muestran dos esquemas de conexiones típicos:

- un conductor CC a tierra (fig. Wiring diagram, one DC conductor earthed);
- alimentación CC en continua constante o conexión CA (fig. Wiring diagram, floating DC supply or AC connection).

Posición de los puentes

Conexiones	Colocar los puentes entre		
Un conductor CC a tierra	1L1 - 3L2	5L3 - 7L4	4T2 - 6T3
Alimentación en CC continua constante	1L1 - 7L4	3L2 - 5L3	-

Explicación

Son necesarios puentes para cumplir con las demandas del interruptor diferencial debido a la complejidad del manejo de las corrientes CC. Esto supone que se requieren conjuntos de contactos conectados en serie.

ADVERTENCIA

Riesgo de muerte o lesión personal grave



- No realizar nunca ninguna conexión en el IO 50 a menos que se haya desconectado el suministro eléctrico. El IO 50 se tiene que conectar según las normas y estándares en vigor en las aplicaciones específicas.
- Utilizar los adecuados accesorios de compresión para asegurar la estanqueidad de las entradas de cable.
- El IO 50 debe estar conectado a tierra.

La tensión de alimentación CC se indica en la placa de características. Asegurarse de que el IO 50 es adecuado para el suministro eléctrico que se va a utilizar.

4. Datos técnicos

Tensiones del sistema

- CC: máx. 300 V, PE.
- CA: máx. 254 V, 50/60 Hz, PE.



Deben usarse los cuatro relés para cumplir con la tensión CC nominal. Consulte los esquemas de conexiones en la sección *A.1. Appendix*.

Corriente máxima

16 A.

Temperatura ambiente

T_{amb.}: de -30 °C a 50 °C.

Categoría de aislamiento

IP55 o NEMA 3R.

Para más información sobre los datos técnicos relacionados con la norma EN 60947-3, consulte la sección *A.2. Appendix*.

5. Eliminación del producto

Este producto o las piezas que lo componen deben eliminarse de forma respetuosa con el medio ambiente.

1. Utilice un servicio público o privado de recogida de residuos.
2. Si ello no fuese posible, póngase en contacto con el distribuidor o taller de mantenimiento de Grundfos más cercano.

Consulte también la información disponible en www.grundfos.com/product-recycling

Appendix A

A.1. Appendix

Wiring diagram, one DC conductor earthed

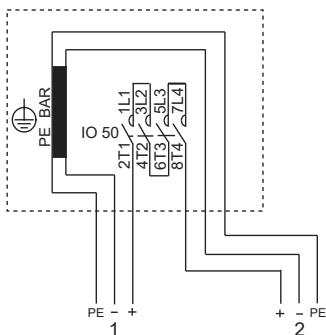

Pos.	Description
1	Solar Module
2	SQ Flex

TM045893

Wiring diagram, floating DC supply or AC connection

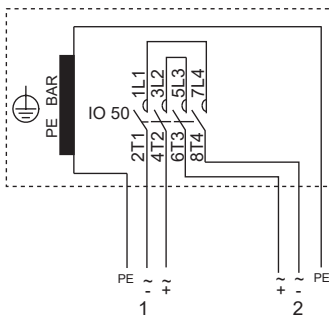

Pos.	Description
1	Solar Module / AC Source
2	SQ Flex

TM049755

A.2. Appendix

Technical data

Rated operational current AC-21A	(up to 690 V) 16 A
Rated operational current DC-21A (4 poles)	(up to 300 V) 16 A
Rated operational power AC-23A	(380-415 V, 500 V, 690 V) 7.5 kW
Conventional thermal current	fully enclosed 25 A
Rated impulse with voltage	0.5 kV
Rated insulation voltage	according to IEC/EN 60664-1 750 V
Rated short-circuit making capacity	(690 V AC) 0.705 kA
Rated short-time withstand current	for 1 s 0.5 kA
Rated conditional short-circuit current	6.5 kA rms
Pollution degree	3
Standards	IEC 60947-1, -3
Number of poles	4
Connecting capacity main circuit	screw clamp 0.75-10 mm ² screw clamp / PE terminal 2pcs, 1.5-6 mm ²
Cable outlets per side	2 × ø25.5 / 2 × ø25.5
Degree of protection	according to IEC 60529 IP65
Impact resistance	housing IK09
Tightening torque	0.8 Nm
Dimensions	
W x H x L	100 × 161 × 80 mm
Net weight	0.36 kg

EU declaration of conformity

GB: EU declaration of conformity

We, Grundfos, declare under our sole responsibility that the product IO 50, to which the declaration below relates, is in conformity with the Council Directives listed below on the approximation of the laws of the EU member states.

BG: Декларация за съответствие на ЕО

Ние, фирма Grundfos, заявяваме с пълна отговорност, че продуктът IO 50, за който се отнася настоящата декларация, отговаря на следните директиви на Съвета за уеднаквяване на правните разпоредби на държавите-членки на ЕО.

CZ: Prohlášení o shodě EU

My firma Grundfos prohlašujeme na svou plnou odpovědnost, že výrobek IO 50, na který se toto prohlášení vztahuje, je v souladu s níže uvedenými ustanoveními směrnice Rady pro sblížení právních předpisů členských států Evropského společenství.

DE: EU-Konformitätserklärung

Wir, Grundfos, erklären in alleiniger Verantwortung, dass das Produkt IO 50, auf das sich diese Erklärung bezieht, mit den folgenden Richtlinien des Rates zur Angleichung der Rechtsvorschriften der EU-Mitgliedstaaten übereinstimmt.

DK: EU-overensstemmelseserklæring

Vi, Grundfos, erklærer under ansvar at produktet IO 50 som erklæringen nedenfor omhandler, er i overensstemmelse med Rådets direktiver der er nævnt nedenfor, om indbyrdes tilnærmelse til EU-medlemsstaternes lovgivning.

EE: EÜvastavusdeklaratsioon

Meie, Grundfos, kinnitame ja kanname ainuisikulist vastutust selle eest, et toode IO 50, mille kohta all olev deklaratsioon käib, on kooskõlas Nõukogu Direktiividega, mis on nimetatud all pool vastavalt vastuvõetud õigusaktidele ühtlustamise kohta EÜ liikmesriikides.

ES: Declaración de conformidad de la UE

Grundfos declara, bajo su exclusiva responsabilidad, que el producto IO 50 al que hace referencia la siguiente declaración cumple lo establecido por las siguientes Directivas del Consejo sobre la aproximación de las legislaciones de los Estados miembros de la UE.

FI: EU-vaatimustenmukaisuusvakuutus

Grundfos vakuuttaa omalla vastuullaan, että tuote IO 50, jota tämä vakuutus koskee, on EU:n jäsenvaltioiden lainsäädännön lähentämiseen tähtäävien Euroopan neuvoston direktiivien vaatimusten mukainen seuraavasti.

FR: Déclaration de conformité UE

Nous, Grundfos, déclarons sous notre seule responsabilité, que le produit IO 50, auquel se réfère cette déclaration, est conforme aux Directives du Conseil concernant le rapprochement des législations des États membres UE relatives aux normes énoncées ci-dessous.

GR: Δήλωση συμμόρφωσης ΕΕ

Εμείς, η Grundfos, δηλώνουμε με αποκλειστικά δική μας ευθύνη ότι το προϊόν IO 50, στο οποίο αναφέρεται η παρακάτω δήλωση, συμμορφώνεται με τις παρακάτω Οδηγίες του Συμβουλίου περί προσέγγισης των νομοθεσιών των κρατών μελών της ΕΕ.

HR: EU deklaracija sukladnosti

Mi, Grundfos, izjavljujemo s punom odgovornošću da je proizvod IO 50, na koja se izjava odnosi u nastavku, u skladu s dolje navedenim direktivama Vijeća o usklađivanju zakona država članica EU-a.

HU: EU megfeleléségi nyilatkozat

Mi, a Grundfos vállalat, teljes felelősséggel kijelentjük, hogy a(z) IO 50 termék, amelyre az alábbi nyilatkozat vonatkozik, megfelel az Európai Unió tagállamainak jogi irányelveit összehangoló tanács alábbi előírásainak.

IT: Dichiarazione di conformità UE

Grundfos dichiara sotto la sua esclusiva responsabilità che il prodotto IO 50, al quale si riferisce questa dichiarazione, è conforme alle seguenti direttive del Consiglio riguardanti il riavvicinamento delle legislazioni degli Stati membri UE.

LT: ES atitikties deklaracija

Mes, Grundfos, su visa atsakomybe pareiškiame, kad produktas IO 50, kuriam skirta ši deklaracija, atitinka žemiau nurodytas Tarybos Direktyvas dėl ES šalių narių įstatymų suderinimo.

LV: ES atbilstības deklarācija

Sabiedrība Grundfos ar pilnu atbildību paziņo, ka produkts IO 50, uz kuru attiecas tālāk redzamā deklarācija, atbilst tālāk norādītajām Padomes direktīvām par ES dalībvalstu normatīvo aktu tuvināšanu.

NL: EU-conformiteitsverklaring

Wij, Grundfos, verklaren geheel onder eigen verantwoordelijkheid dat product IO 50, waarop de onderstaande verklaring betrekking heeft, in overeenstemming is met de onderstaande Richtlijnen van de Raad inzake de onderlinge aanpassing van de wetgeving van de EU-lidstaten.

PL: Deklaracja zgodności UE

My, Grundfos, oświadczamy z pełną odpowiedzialnością, że nasz produkt IO 50, którego deklaracja niniejsza dotyczy, jest zgodny z następującymi dyrektywami Rady w sprawie zbliżenia przepisów prawnych państw członkowskich.

PT: Declaração de conformidade UE

A Grundfos declara sob sua única responsabilidade que o produto IO 50, ao qual diz respeito a declaração abaixo, está em conformidade com as Directivas do Conselho sobre a aproximação das legislações dos Estados Membros da UE.

RO: Declarația de conformitate UE

Noi Grundfos declarăm pe propria răspundere că produsul IO 50, la care se referă această declarație, este în conformitate cu Directivele de Consiliu specificate mai jos privind armonizarea legilor statelor membre UE.

RS: Deklaracija o usklađenosti EU

Mi, kompanija Grundfos, izjavljujemo pod punom vlastitom odgovornošću da je proizvod IO 50, na koji se odnosi deklaracija ispod, u skladu sa dole prikazanim direktivama Saveta za usklađivanje zakona država članica EU.

RU: Декларация о соответствии нормам ЕС

Мы, компания Grundfos, со всей ответственностью заявляем, что изделие IO 50, к которому относится нижеприведённая декларация, соответствует нижеприведённым Директивам Совета Евросоюза о тождественности законов стран-членов ЕС.

SE: EU-försäkran om överensstämmelse

Vi, Grundfos, försäkrar under ansvar att produkten IO 50, som omfattas av nedanstående försäkran, är i överensstämmelse med de rådsdirektiv om inbördes närmande till EU-medlemsstaternas lagstiftning som listas nedan.

SI: Izjava o skladnosti EU

V Grundfosu s polno odgovornostjo izjavljamo, da je izdelek IO 50, na katerega se spodnja izjava nanaša, v skladu s spodnjimi direktivami Sveta o približevanju zakonodaje za izenačevanje pravnih predpisov držav članic EU.

SK: ES vyhlásenie o zhode

My, spoločnosť Grundfos, vyhlasujeme na svoju plnú zodpovednosť, že produkt IO 50, na ktorý sa vyhlásenie uvedené nižšie vzťahuje, je v súlade s ustanoveniami nižšie uvedených smerníc Rady pre zblíženie právnych predpisov členských štátov EÚ.

TR: AB uygunluk bildirgesi

Grundfos olarak, aşağıdaki bildirim konusu olan IO 50 ürünlerinin, AB üye ülkelerinin direktiflerinin yakınlaştırılmasıyla ilgili durumun aşağıdaki Konsey Direktifleriyle uyumlu olduğunu ve bununla ilgili olarak tüm sorumluluğun bize ait olduğunu beyan ederiz.

UA: Декларація відповідності директивам EU

Ми, компанія Grundfos, під нашу одноосібну відповідальність заявляємо, що виріб IO 50, до якого відноситься нижченаведена декларація, відповідає директивам EU, переліченим нижче, щодо тотожності законів країн-членів ЄС.

CN: 欧盟符合性声明

我们，格兰富，在我们的全权责任下声明，产品 IO 50 系列，其制造和性能完全符合以下所列欧盟委员会指令。

AR: إقرار مطابقة الاتحاد الأوروبي (EU)

نقر نحن، جرونڤوس، بمقتضى مسؤوليتنا الفردية بأن المنتج IO 50، الذي يختص به الإقرار أدناه، يكون مطابقاً لتوجيهات المجلس المذكورة أدناه بشأن التقريب بين قوانين الدول أعضاء الاتحاد الأوروبي (EU).

- Low Voltage Directive (2014/35/EU)
Standards used:
EN 60947-3:2009 + A1:2012 + A2:2015
- EMC Directive (2014/30/EU)
Standards used:
EN 60947-3:2009 + A1:2012
- RoHS Directives: (2011/65/EU and 2015/863/EU)
Standard used:
EN IEC 63000:2018

This EU declaration of conformity is only valid when published as part of the Grundfos installation and operating instructions (publication number 97823192).

Bjerringbro, 6th October 2021



Jan Lyngholm

Technical Product Owner, Water Utility

Grundfos Holding A/S

Poul Due Jensens Vej 7

8850 Bjerringbro, Denmark

Manufacturer, person authorised to compile technical file and empowered to sign the EU declaration of conformity.

UK declaration of conformity

UK declaration of conformity

We, Grundfos, declare under our sole responsibility that the products to which the declaration below relates, are in conformity with UK regulations, standards and specifications to which conformity is declared, as listed below:

Valid for Grundfos products:

IO 50

- Electrical Equipment (Safety) Regulations 2016
Standards used:
EN 60947-3:2009 + A1:2012 + A2:2015
- Electromagnetic Compatibility Regulations 2016
Standards used:
EN 60947-3:2009 + A1:2012
- The Restriction of the Use of Certain Hazardous Substances in Electrical and Electronic Equipment Regulations 2012
Standard used:
EN IEC 63000:2018

This UK declaration of conformity is only valid when accompanying Grundfos instructions.

Bjerringbro, 6th October 2021



Jan Lyngholm

Technical Product Owner, Water Utility
Grundfos Holding A/S
Poul Due Jensens Vej 7
8850 Bjerringbro, Denmark

Manufacturer and person empowered to sign the UK declaration of conformity.
10000383495

Moroccan declaration of conformity



GB: Moroccan declaration of conformity

We, Grundfos, declare under our sole responsibility that the products to which the declaration below relates, are in conformity with Moroccan laws, orders, standards and specifications to which conformity is declared, as listed below:

Valid for Grundfos products:

IO 50

Law No 24-09, 2011 Safety of products and services and the following orders:

Order No 2573-14, 2015 Safety Requirements for Low Voltage Electrical Equipment

Standards used: NM EN 60947-3:2014

Order No 2574-14, 2015 Electromagnetic Compatibility

Standards used: NM EN 60947-3:2014

This Moroccan declaration of conformity is only valid when accompanying Grundfos instructions.



FR: Déclaration de conformité marocaine

Nous, Grundfos, déclarons sous notre seule responsabilité que les produits auxquels se réfère cette déclaration, sont conformes aux lois, ordonnances, normes et spécifications marocaines pour lesquelles la conformité est déclarée, comme indiqué ci-dessous :

Valable pour les produits Grundfos :

IO 50

Sécurité des produits et services, loi n° 24-09, 2011 et décrets suivants :

Exigences de sécurité pour les équipements électriques basse tension, ordonnance n° 2573-14, 2015

Normes utilisées : NM EN 60947-3:2014

Compatibilité électromagnétique, ordonnance n° 2574-14, 2015

Normes utilisées : NM EN 60947-3:2014

Cette déclaration de conformité marocaine est uniquement valide lorsqu'elle accompagne la notice d'installation et de fonctionnement Grundfos.



AR: إقرار المطابقة المغربي

نحن، جروندفوس، نقر تحت مسؤوليتنا وحدنا بأن المنتجات التي يتعلق بها الإقرار أدناه، تتوافق مع القوانين والقرارات والمعايير والمواصفات المغربية التي تم إقرار المطابقة بشأنها، كما هو موضح أدناه: سار على منتجات جروندفوس:

IO 50

قانون رقم 09-24، 2011 بشأن سلامة المنتجات والخدمات والقرارات التالية:

القرار رقم 14-2573، 2015 متطلبات السلامة للمعدات الكهربائية ذات الجهد المنخفض

المعايير المستخدمة: NM EN 60947-3:2014

القرار رقم 14-2574، 2015 التوافق الكهرومغناطيسي

المعايير المستخدمة: NM EN 60947-3:2014

يكون إقرار المطابقة المغربي صالحاً فقط عند نشره كجزء من تعليمات جروندفوس.

Bjerringbro, 6th October 2021



Jan Lyngholm
Technical Product Owner, Water Utility
Grundfos Holding A/S
Poul Due Jensens Vej 7
8850 Bjerringbro, Denmark

GB: Manufacturer and person empowered to sign the Moroccan declaration of conformity.

FR: Fabricant et personne habilitée à signer la Déclaration de conformité marocaine.

AR: الجهة المصنعة والشخص المفوض بتوقيع إقرار المطابقة المغربي.
110000383507

Operating manual EAC

RUS

IO50

Руководство по эксплуатации

Руководство по эксплуатации на данное изделие является составным и включает в себя несколько частей:
Часть 1: настоящее «Руководство по эксплуатации».

Часть 2: электронная часть «Паспорт. Руководство по монтажу и эксплуатации» размещенная на сайте компании Грундфос. Перейдите по ссылке, указанной в конце документа.

Часть 3: информация о сроке изготовления, размещенная на фирменной табличке изделия.

Сведения о сертификации:

Пускатель типа IO50 сертифицированы на соответствие требованиям Технических регламентов Таможенного союза: ТР ТС 004/2011 «О безопасности низковольтного оборудования».

KAZ

IO50

Пайдалану бойынша нұсқаулық

Атаулы өнімге арналған пайдалану бойынша нұсқаулық құрамалы болып келеді және келесі бөлімдерден тұрады:

1 бөлім: атаулы «Пайдалану бойынша нұсқаулық»

2 бөлім: Грундфос компаниясының сайтында орналасқан электронды бөлім «Төлқұжат, Құрастыру және пайдалану бойынша нұсқаулық». Құжат соңында көрсетілген сілтеме арқылы өтіңіз.

3 бөлім: өнімнің фирмалық тақтасында орналасқан шығарылған уақыты жөніндегі мәлімет

Сертификаттау туралы ақпарат:

IO50 стартер түрі Кеден одағының техникалық регламентінің талаптарына сәйкес келеді: ТР ТС 004/2011 «Төмен вольтты жабдықтардың қауіпсіздігі туралы».

KG

IO50

Пайдалануу боюнча колдонмо

Аталган жабдууну пайдалануу боюнча колдонмо курамдык жана өзүнө бир нече бөлүкчөнү камтыйт:

1-Бөлүк: «Пайдалануу боюнча колдонмо»

2-Бөлүк: «Паспорт. Пайдалануу жана монтаж боюнча колдонмо» электрондук бөлүгү Грундфос компаниянын сайтында жайгашкан. Документтин аягында көрсөтүлгөн шилтемеге кайрылыңыз.

3-Бөлүк: жабдуунун фирмалык тактасында жайгашкан даярдоо мөөнөтү тууралуу маалымат.

Шайкештик жөнүндө декларация

IO50 башталгыч түрү Бажы бирлигинин Техникалык регламенттеринин талаптарына ылайык келүүгө тастыкталган: TR CU 004/2011 "Төмөн вольттуу жабдуулардын коопсуздугу жөнүндө".

ARM

IO50**Շահագործման ձեռնարկ**

Տվյալ սարքավորման շահագործման ձեռնարկը բաղկացած է մի քանի մասերից.

Մաս 1. սույն «Շահագործման ձեռնարկ»:

Մաս 2. էլեկտրոնային մաս. այն է՝ «Անձնագիր: Մոնտաժման և

շահագործման ձեռնարկ» տեղադրված «Գրունդֆոս». Անցք փաստաթղթի վերջում նշված հղումով.

Մաս 3. տեղեկություն արտադրման ամսաթվի վերաբերյալ՝ նշված սարքավորման պիտակի վրա:

Տեղեկություններ հավաստագրման մասին

Սկսնակ IO50 տիպը հավաստագրված է Մաքսային միության տեխնիկական կանոնակարգի պահանջներին

համապատասխան. TR CU 004/2011 «voltage»-ը լարման սարքավորումների անվտանգության մասին»:



<http://net.grundfos.com/gr/i/99936071>

10000312399	07.2020
-------------	---------

ECM: 1291754

Argentina

Bombas GRUNDFOS de Argentina S.A.
Ruta Panamericana km.
37.500 Industria
1619 - Garin Pcia. de B.A.
Tel.: +54-3327 414 444
Fax: +54-3327 45 3190

Australia

GRUNDFOS Pumps Pty. Ltd.
P.O. Box 2040
Regency Park
South Australia 5942
Tel.: +61-8-8461-4611
Fax: +61-8-8340-0155

Austria

GRUNDFOS Pumpen Vertrieb Ges.m.b.H.
Grundfosstraße 2
A-5082 Grödig/Salzburg
Tel.: +43-6246-883-0
Fax: +43-6246-883-30

Belgium

N.V. GRUNDFOS Bellux S.A.
Boomsesteenweg 81-83
B-2630 Aartselaar
Tel.: +32-3-870 7300
Fax: +32-3-870 7301

Belarus

Представительство ГРУНДФОС в Минске
220125, Минск
ул. Шафарнянская, 11, оф. 56,
БЦ «Порт»
Тел.: +375 17 397 397 3
+375 17 397 397 4
Факс: +375 17 397 397 1
E-mail: minsk@grundfos.com

Bosnia and Herzegovina

GRUNDFOS Sarajevo
Zmaja od Bosne 7-7A
BiH-71000 Sarajevo
Tel.: +387 33 592 480
Fax: +387 33 590 465
www.ba.grundfos.com
E-mail: grundfos@bih.net.ba

Brazil

BOMBAS GRUNDFOS DO BRASIL
Av. Humberto de Alencar Castelo Branco, 630
CEP 09850 - 300
São Bernardo do Campo - SP
Tel.: +55-11 4393 5533
Fax: +55-11 4343 5015

Bulgaria

Grundfos Bulgaria EOOD
Slatina District
Iztochna Tangenta street no. 100
BG - 1592 Sofia
Tel.: +359 2 49 22 200
Fax: +359 2 49 22 201
E-mail: bulgaria@grundfos.bg

Canada

GRUNDFOS Canada inc.
2941 Brighton Road
Oakville, Ontario
L6H 6C9
Tel.: +1-905 829 9533
Fax: +1-905 829 9512

China

GRUNDFOS Pumps (Shanghai) Co. Ltd.
10F The Hub, No. 33 Suhong Road
Minhang District
Shanghai 201106 PRC
Tel.: +86 21 612 252 22
Fax: +86 21 612 253 33

Columbia

GRUNDFOS Colombia S.A.S.
Km 1.5 via Siberia-Cota Conj.
Potrero Chico,
Parque Empresarial Arcos de Cota Bod. 1A.
Cota, Cundinamarca
Tel.: +57(1)-2913444
Fax: +57(1)-8764586

Croatia

GRUNDFOS CROATIA d.o.o.
Buzinski prilaz 38, Buzin
HR-10010 Zagreb
Tel.: +385 1 6595 400
Fax: +385 1 6595 499
www.hr.grundfos.com

Czech Republic

GRUNDFOS Sales Czechia and Slovakia s.r.o.
Čajkovského 21
779 00 Olomouc
Tel.: +420-585-716 111

Denmark

GRUNDFOS DK A/S
Martin Bachs Vej 3
DK-8850 Bjerringbro
Tel.: +45-87 50 50 50
Fax: +45-87 50 51 51
E-mail: info_GDK@grundfos.com
www.grundfos.com/DK

Estonia

GRUNDFOS Pumps Eesti OÜ
Peterburi tee 92G
11415 Tallinn
Tel.: + 372 606 1690
Fax: + 372 606 1691

Finland

OY GRUNDFOS Pumput AB
Trukkikujua 1
FI-01360 Vantaa
Tel.: +358-(0) 207 889 500

France

Pompes GRUNDFOS Distribution S.A.
Parc d'Activités de Chesnes
57, rue de Malacombe
F-38290 St. Quentin Fallavier (Lyon)
Tel.: +33-4 74 82 15 15
Fax: +33-4 74 94 10 51

Germany

GRUNDFOS GMBH
Schlüterstr. 33
40699 Erkrath
Tel.: +49-(0) 211 929 69-0
Fax: +49-(0) 211 929 69-3799
E-mail: infoservice@grundfos.de
Service in Deutschland:
kundendienst@grundfos.de

Greece

GRUNDFOS Hellas A.E.B.E.
20th km. Athinon-Markopoulou Av.
P.O. Box 71
GR-19002 Peania
Tel.: +0030-210-66 83 400
Fax: +0030-210-66 46 273

Hong Kong

GRUNDFOS Pumps (Hong Kong) Ltd.
Unit 1, Ground floor, Siu Wai industrial Centre
29-33 Wing Hong Street & 68 King Lam Street, Cheung Sha Wan Kowloon
Tel.: +852-27861706 / 27861741
Fax: +852-27858664

Hungary

GRUNDFOS Hungária Kft.
Tópark u. 8
H-2045 Törökbálint
Tel.: +36-23 511 110
Fax: +36-23 511 111

India

GRUNDFOS Pumps india Private Limited
118 Old Mahabalipuram Road Thoraiakkam
Chennai 600 097
Tel.: +91-44 2496 6800

Indonesia

PT GRUNDFOS Pompa
Graha Intirub Lt. 2 & 3
Jln. Cililitan Besar No.454.
Makasar, Jakarta Timur
ID-Jakarta 13650
Tel.: +62 21-469-51900
Fax: +62 21-460 6910 / 460 6901

Ireland

GRUNDFOS (Ireland) Ltd.
Unit A, Merrywell Business Park
Ballymount Road Lower
Dublin 12
Tel.: +353-1-4089 800
Fax: +353-1-4089 830

Italy

GRUNDFOS Pompe Italia S.r.l.
Via Gran Sasso 4
I-20060 Truccazzano (Milano)
Tel.: +39-02-95838112
Fax: +39-02-95309290 / 95838461

Japan

GRUNDFOS Pumps K.K.
1-2-3, Shin-Miyakoda, Kita-ku
Hamamatsu
431-2103 Japan
Tel.: +81 53 428 4760
Fax: +81 53 428 5005

Korea

GRUNDFOS Pumps Korea Ltd.
6th Floor, Aju Building 679-5
Yeoksam-dong, Kangnam-ku,
135-916
Seoul, Korea
Tel.: +82-2-5317 600
Fax: +82-2-5633 725

Latvia

SIA GRUNDFOS Pumps Latvia
Deglava biznesa centrs
Augusta Deglava ielā 60
LV-1035, Rīga,
Tel.: + 371 714 9640, 7 149 641
Fax: + 371 914 9646

Lithuania

GRUNDFOS Pumps UAB
Smolensko g. 6
LT-03201 Vilnius
Tel.: + 370 52 395 430
Fax: + 370 52 395 431

Malaysia

GRUNDFOS Pumps Sdn. Bhd.
7 Jalan Peguam U1/25
Glenmarie Industrial Park
40150 Shah Alam, Selangor
Tel.: +60-3-5569 2922
Fax: +60-3-5569 2866

Mexico

Bombas GRUNDFOS de México
S.A. de C.V.
Boulevard TLC No. 15
Parque industrial Stiva Aeropuerto
Apodaca, N.L. 66600
Tel.: +52-81-8144 4000
Fax: +52-81-8144 4010

Netherlands

GRUNDFOS Netherlands
Veluwezoom 35
1326 AE Almere
Postbus 22015
1302 CA ALMERE
Tel.: +31-88-478 6336
Fax: +31-88-478 6332
E-mail: info_gnl@grundfos.com

New Zealand

GRUNDFOS Pumps NZ Ltd.
17 Beatrice Tinsley Crescent
North Harbour Industrial Estate
Albany, Auckland
Tel.: +64-9-415 3240
Fax: +64-9-415 3250

Norway

GRUNDFOS Pumper A/S
Strømsveien 344
Postboks 235, Leirdal
N-1011 Oslo
Tel.: +47-22 90 47 00
Fax: +47-22 32 21 50

Poland

GRUNDFOS Pompy Sp. z o.o.
ul. Klonowa 23
Baranowo k. Poznania
PL-62-081 Przeźmierowo
Tel.: (+48-61) 650 13 00
Fax: (+48-61) 650 13 50

Portugal

Bombas GRUNDFOS Portugal,
S.A.
Rua Calvet de Magalhães, 241
Apartado 1079
P-2770-153 Paço de Arcos
Tel.: +351-21-440 76 00
Fax: +351-21-440 76 90

Romania

GRUNDFOS Pompe România SRL
S-PARK BUSINESS CENTER,
Clădirea A2, etaj 2
Str. Tipografilor, Nr. 11-15, Sector 1
Cod 013714
Bucuresti, Romania
Tel.: 004 021 2004 100
E-mail: romania@grundfos.ro

Russia

ООО Груднфос Россия
ул. Школьная, 39-41
Москва, RU-109544, Russia
Тел. (+7) 495 564-88-00 (495)
737-30-00
Факс (+7) 495 564 8811
E-mail
grundfos.moscow@grundfos.com

Serbia

Grundfos Srbija d.o.o.
Omladinskih brigada 90b
11070 Novi Beograd
Tel.: +381 11 2258 740
Fax: +381 11 2281 769
www.rs.grundfos.com

Singapore

GRUNDFOS (Singapore) Pte. Ltd.
25 Jalan Tukang
Singapore 619264
Tel.: +65-6681 9688
Fax: +65-6681 9689

Slovakia

GRUNDFOS s.r.o.
 Prievozská 4D 821 09
 BRATISLAVA
 Tel.: +421 2 5020 1426
 sk.grundfos.com

Slovenia

GRUNDFOS LJUBLJANA, d.o.o.
 Leskoškova 9e, 1122 Ljubljana
 Tel.: +386 (0) 1 568 06 10
 Fax: +386 (0)1 568 06 19
 E-mail: tehnika-si@grundfos.com

South Africa

GRUNDFOS (PTY) LTD
 16 Lascelles Drive, Meadowbrook
 Estate
 1609 Germiston, Johannesburg
 Tel.: (+27) 10 248 6000
 Fax: (+27) 10 248 6002
 E-mail: lgradidge@grundfos.com

Spain

Bombas GRUNDFOS España S.A.
 Camino de la Fuentecilla, s/n
 E-28110 Algete (Madrid)
 Tel.: +34-91-848 8800
 Fax: +34-91-628 0465

Sweden

GRUNDFOS AB
 Box 333 (Lunnagårdsgatan 6)
 431 24 Mölndal
 Tel.: +46 31 332 23 000
 Fax: +46 31 331 94 60

Switzerland

GRUNDFOS Pumpen AG
 Bruggacherstrasse 10
 CH-8117 Fällanden/ZH
 Tel.: +41-44-806 8111
 Fax: +41-44-806 8115

Taiwan

GRUNDFOS Pumps (Taiwan) Ltd.
 7 Floor, 219 Min-Chuan Road
 Taichung, Taiwan, R.O.C.
 Tel.: +886-4-2305 0868
 Fax: +886-4-2305 0878

Thailand

GRUNDFOS (Thailand) Ltd.
 92 Chaloeam Phrakiat Rama 9
 Road
 Dokmai, Pravej, Bangkok 10250
 Tel.: +66-2-725 8999
 Fax: +66-2-725 8998

Turkey

GRUNDFOS POMPA San. ve Tic.
 Ltd. Sti.
 Gebze Organize Sanayi Bölgesi
 İhsan dede Caddesi
 2. yol 200. Sokak No. 204
 41490 Gebze/ Kocaeli
 Tel.: +90 - 262-679 7979
 Fax: +90 - 262-679 7905
 E-mail: satis@grundfos.com

Ukraine

ТОВ "ГРУНДФОС УКРАЇНА"
 Бізнес Центр Європа
 Столичне шосе, 103
 м. Київ, 03131, Україна
 Tel.: (+38 044) 237 04 00
 Fax: (+38 044) 237 04 01
 E-mail: ukraine@grundfos.com

United Arab Emirates

GRUNDFOS Gulf Distribution
 P.O. Box 16768
 Jebel Ali Free Zone, Dubai
 Tel.: +971 4 8815 166
 Fax: +971 4 8815 136

United Kingdom

GRUNDFOS Pumps Ltd.
 Grovebury Road
 Leighton Buzzard/Beds. LU7 4TL
 Tel.: +44-1525-850000
 Fax: +44-1525-850011

U.S.A.

GRUNDFOS Water Utility
 Headquarters
 856 Koomey Road
 Brookshire, Texas 77423 USA

Uzbekistan

Grundfos Tashkent, Uzbekistan
 The Representative Office of
 Grundfos Kazakhstan in
 Uzbekistan
 38a, Oybek street, Tashkent
 Tel.: (+998) 71 150 3290 / 71 150
 3291
 Fax: (+998) 71 150 3292

be think innovate

97823192 12.2021

ECM: 1330969

© 2021 Grundfos Holding A/S,
all rights reserved.

Trademarks displayed in this material, including but not limited to Grundfos, the Grundfos logo and "be think innovate", are registered trademarks owned by The Grundfos Group. All rights reserved.

GRUNDFOS 